

DECO 60

MANUAL DE INSTRUCCIONES

CARACTERÍSTICAS:

- **PESO:** 47 Kg.
- **CAPACIDAD MÁXIMA:** 60 l.
- **PRESION MÁXIMA DE TRABAJO:** 6 Bar
- **TRATAMIENTO:** Galvanizado por inmersión o inoxidable.
- Ruedas para su transporte.
- Mango abatible para facilitar su transporte.

Homologado según Directiva 97/23/CE: R.D 769/1999 de 7 de mayo relativa a los equipos a presión.

MANTENIMIENTO:

Para su limpieza, se vaciará el calderín a presión seguidamente se llenará de agua o del diluyente adecuado, y se pulverizará hasta que este totalmente limpio.

Vaciar y limpiar el calderín en caso de no utilizarse en menos de 48h para evitar oxidaciones en el equipo. Seguir los pasos del punto anterior para su limpieza.

No utilizar objetos punzantes ni líquidos, que puedan dañar el interior del calderín.

Cada 6 semanas, comprobar manualmente si la válvula de seguridad **núm. 31** funciona correctamente, si no es así, cambiarla por una nueva.

Comprobar habitualmente que dicha válvula no quede obstruida por pintura o suciedad.

Verificar cada 12 meses la formación de corrosiones internas.

INSTRUCCIONES DE MANEJO:

1. Ante todo cerrar bien la tapa de la caldera.
2. Conectar la manguera de aire en el nº 15.
3. Conectar la manguera de producto en el nº 39
4. Abrir la tapa correspondiente a la boca de llenado y colocar el embudo junto con el tamiz.
5. Conectar la manguera del compresor en el nº 1 y abrir la llave, echar pintura por el embudo.
6. Una vez lleno el calderín, cerrar la llave y desconectar la manguera del compresor y cerrar la boca de llenado.
7. Conectar la manguera del compresor al nº 6, accionar los reguladores nº 13 a la presión deseada y por último accionar sobre la pistola hasta conseguir el rendimiento óptimo para pintar.



Se recomienda no superar nunca la presión de 6 bar.



Despiece DECO 60 (Rev2)

06MP60G/E

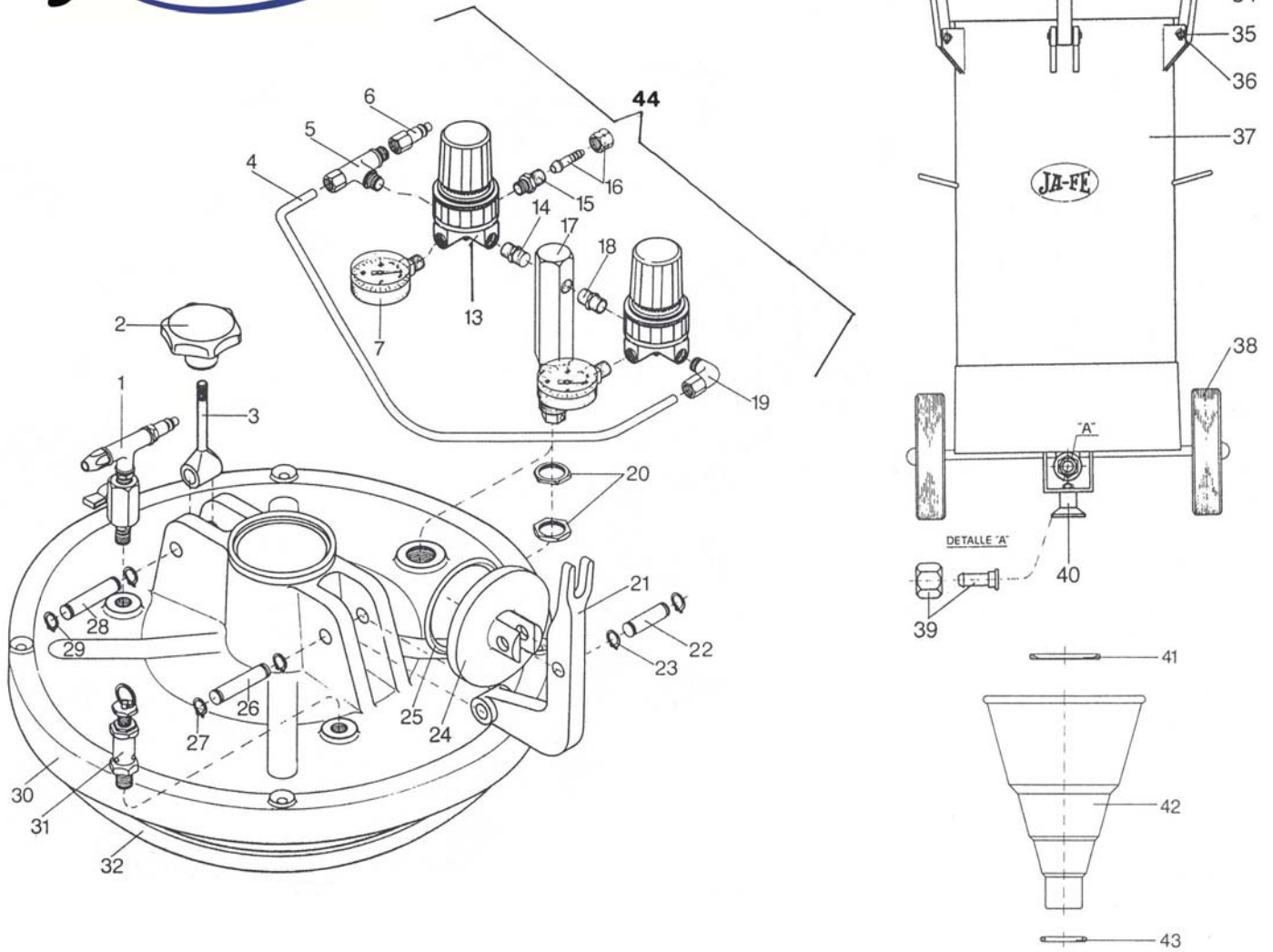

NÚM.	REF.	DENOMINACIÓN	NÚM.	REF.	DENOMINACIÓN
1	55072B	Efecto venturi	28	55084B	Bulón orejetas tapa
2	55053B	Pomo	29	55034	Anillo sejer, 10 unidades
3	55054B	Soporte	30	55056	Tapa caldera 60 l.
4	55073	Latiguillo nylon, 2 tuercas y 2 biconos	31	55021B	Válvula seguridad, tarada 6 BAR
5	55074B	Tubo "T", tuerca y bicono	32	55071B	Junta tórica 60 l.
6	55075B	Adaptador a enchufe	33	55031B	Tornillo + varilla para brida
7	55010B	Reloj manómetro radial 1/8 M	34	55032B	Brida entrada producto
13	550151B	Regulador	35	55034	Anillo sejer, 10 unidades
14	550071B	Racor ciego, 1 unidad	36	55062B	Bulón brida
15	550061B	Racor 1/8, 1 unidad	37	55063	Cuerpo caldera, 60L.
16	50112	Racor y tuerca	38	55041B	Conjunto rueda + tapablock, 1 unidad
17	55210	Soporte reguladores	39	55064	Tuerca racor, salida producto
18	550091B	Racor, 1 unidad	41	550661	Tamiz, 1 unidad
19	55016B	Cado, tuerca y bicono	42	550671	Embudo
20	55208	Tuerca, 2 unidades	43	550681B	Junta tórica, 1 unidad
21	55060B	Brida entrada producto	44	55116	Conjunto regulación
22	55058B	Bulón, tapa entrada producto	45	552071B	Llave de producto, 1 unidad
23	55034	Anillo sejer, 10 unidades		55201	5 m. Manguera de aire y racores
24	55061B	Tapa entrada producto		55203	5 m. Manguera de producto y racores
25	550681B	Junta tórica, 1 unidad		550421	Rueda giratoria, 1 unidad
26	55062B	Bulón orejetas tapa			
27	55034	Anillo sejer, 10 unidades			